

User's Guide

**Guide de l'utilisateur**

Benutzerhandbuch

Manual del Usuario

Manuale Utente

Fujitsu PC Corp. a fait tout son possible pour s'assurer de l'exactitude et de l'exhaustivité de cette documentation. Néanmoins, dans la mesure où nous travaillons sans cesse à l'amélioration des fonctionnalités de nos produits, nous ne pouvons garantir l'exactitude des informations qu'elle contient. Nous nous déchargeons de toute responsabilité pour les erreurs, les omissions ou les modifications à venir concernant cette documentation.

Fujitsu et le logo Fujitsu sont des marques déposées de Fujitsu Limited.

Stylistic 3400 est une marque de Fujitsu PC Corp.

IBM, IBM PC AT et IBM PS/2 sont des marques déposées d'IBM Corporation.

Kensington et MicroSaver sont des marques déposées du Kensington Technology Group.

PCMCIA et CardBus sont des marques déposées de la Personal Computer Memory Card International Association.

Intel et Pentium sont des marques déposées d'Intel Corporation.

Microsoft est une marque déposée de Microsoft Corporation. Windows 98, Windows NT et Windows 2000 sont des marques de Microsoft Corporation.

Tous les autres produits sont des marques ou des marques déposées de leurs sociétés respectives.

Copyright 2000 - Fujitsu PC Corporation. Tous droits réservés. Aucune partie de cette publication ne peut être copiée, reproduite ou traduite sans l'accord écrit préalable de Fujitsu PC Corp. Aucune partie de cette publication ne peut être stockée ou transmise sous une forme électronique quelconque sans l'accord écrit préalable de Fujitsu PC Corp.

# Déclaration de conformité

Application de la / des directive(s) du Conseil Européen: 89/336/EEC	
Normes en fonction desquelles est réalisée cette déclaration de conformité	
Norme générique d'émission	EN50081-1:1992
Norme(s) de test	EN55022 (Classe B):1995
Norme générique d'immunité	EN50082-1:1992
Norme(s) de test	EN61000-4-2:1995, EN61000-4-3:1995, EN61000-4-4:1995
Norme de sécurité produit	EN60950:1992
Nom du fabricant	Fujitsu PC Corporation
Adresse du fabricant	5200 Patrick Henry Drive Santa Clara, Californie. 95054
Nom de l'importateur	Fujitsu Personal Systems, Inc
Adresse de l'importateur	c/o DHL Express Logistics Ctr Building 2 Brussels National Airport B-1930 Zaventem, Belgique
Type de l'appareil	Ardoise PC
Numéro du modèle	Stylistic 3400, FMW4203TX, FMW4203TS
Année de fabrication	2000
Je, soussigné, déclare que l'appareil mentionné ci-dessus est conforme aux directives et aux normes mentionnées ci-dessus.	
A: Santa Clara, Californie	Signature: 
Date: 04-04-00	Nom: T. Amemiya
Fonction:	Vice President, Engineering - Fujitsu PC Corp.



---

# Table des matières

## Chapitre 1

### Démarrage

Contenu de la boîte de l'ardoise Stylistic 3400 .....	1
Accessoires en option .....	2
Fonctions de l'ardoise Stylistic 3400 .....	3
Affichage d'état .....	7
Connecteurs et interfaces périphériques .....	11

## Chapitre 2

### Utilisation de l'ardoise Stylistic 3400

Etats système.....	17
Mise sous tension de l'ardoise.....	19
Arrêt du système .....	20
Suspension des opérations .....	20
Reprise des opérations du système .....	22
Utilisation des touches rapides .....	23
Utilisation du stylet.....	24
Etalonnage du stylet.....	25
Remplacement du stylet.....	26
Chargement du bloc batterie .....	26
Extraction et installation du bloc batterie .....	27
Conseils de réduction de la consommation de l'énergie de la batterie.....	29
Connexion du modem.....	30
Connecteur de carte PCMCIA .....	31

## Chapitre 3

### Entretien et Maintenance

Protection de l'écran.....	33
Stockage de l'ardoise Stylistic 3400 .....	34
Eviter la surchauffe .....	35
Nettoyage de l'écran.....	35
Dépannage .....	36
L'ardoise est bloquée en mode veille .....	36
L'écran est vide ou illisible .....	36
Le curseur ne suit pas le stylet .....	36
Le transfert infrarouge des données ne fonctionne pas.....	37
L'ardoise ne répond pas au stylet .....	37
Le volume audio est trop bas .....	37
Configuration des interfaces des périphériques .....	37

## **Annexe A**

### **Spécifications matériel de Stylistic 3400**

Spécifications de Stylistic 3400 .....	39
Spécifications physiques .....	39
Spécifications alimentation électrique .....	41
Spécifications environnementales .....	41
Spécifications pour homologation .....	41
Spécifications supplémentaires .....	42

## **Annexe B**

<b>Notice sur la technologie de numériseur .....</b>	<b>43</b>
--	-----------

# Chapitre 1

---

## Démarrage

Le Stylistic 3400™ est un ordinateur à stylet à hautes performances conçu pour fonctionner sous Microsoft Windows 98, Windows NT 4.0 Workstation ou Windows 2000. Le présent chapitre comprend une présentation générale de l'ordinateur à stylet Stylistic 3400 et de ses caractéristiques.

### Contenu de la boîte de l'ardoise Stylistic 3400

Les éléments suivants sont inclus avec l'ardoise Stylistic 3400 :

- Stylet Stylistic 3400
- Bloc batterie Stylistic 3400 (expédié installé dans l'ardoise Stylistic 3400)
- Adaptateur secteur
- Protège-écrans (quantité : 2)
- Disque dur avec système d'exploitation préinstallé dans l'ardoise
- Combinaison réseau local / module modem interne (V.90) à 56 kb/s \* : réception à 53 kb/s ; envoi à 33,6 kb/s ; télécopie à 14,4 kb/s
- Certificat d'authenticité du logiciel du système d'exploitation
- Carte de garantie du Stylistic 3400

\* Le débit de 56 kb/s est nominal ; en raison des restrictions imposées par la FCC, le débit réel est limité à 53 kb/s.

## Accessoires en option

Les accessoires optionnels suivants peuvent être utilisés avec l'ardoise Stylistic 3400. Reportez-vous aux instructions fournies avec ces accessoires pour obtenir des informations sur leur utilisation.

Périphérique/accessoire	Numéro de pièce Fujitsu
Duplicateur de port Stylistic 3400	FMW42PR1
Mini station d'accueil Stylistic 3400	FMW42DS1
berceau pour utilisation fréquente Stylistic 3400	FMW42CR1
berceau à montage mural Stylistic 3400	FMW42CR3
Housse portfolio Stylistic 3400	FMWCC42
Housse Stylistic 3400	FMWCC43
Kit couvre-antenne Stylistic 3400	FMW42RC1
lecteur de disquettes externe	FMWFD2
clavier USB	(US) FMWKB5A (GB) FMWKB5B (FR) FMWKB5F (GR) FMWKB5D (IT) FMWKB5E
Clavier infrarouge	(US) FMWKB4A (GB) FMWKB4B (FR) FMWKB4F (GR) FMWKB4D
Alimentation allume-cigares	FMWCB2
Attache de stylet	FMWST2
Support bureau pliant	FMWDS3
adaptateur c.c.	FMWAC6
Bloc batterie de rechange Stylistic 3400	FMW42BP1
Chargeur de batteries externe Stylistic	FMW42BC1
Protège-écran (lot de 12)	FMWSP9
Stylets Stylistic (lot de 5)	FMW42PN1



# Fonctions de l'ardoise Stylistic 3400

Les fonctions et les commandes que vous allez utiliser pour faire fonctionner l'ardoise Stylistic 3400 sont décrites brièvement et illustrées dans les figures 1-1 et 1-2 ci-dessous. Vous trouverez des détails concernant l'utilisation de ces fonctions et commandes dans la suite de ce manuel.

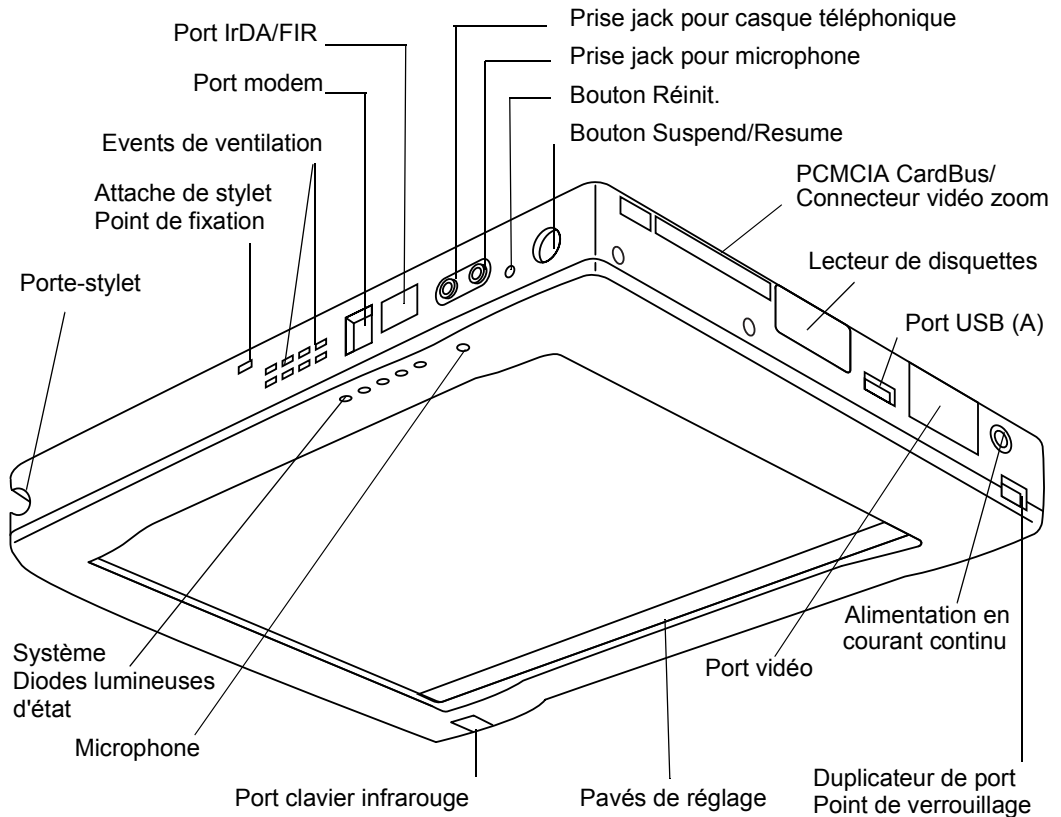

Figure 1-1 Fonctions de l'ardoise Stylistic 3400 (vue de face)

Fonctions avant / dessus / côté droit :

- **Diodes lumineuses d'état du système** : elles indiquent l'état opérationnel de l'ardoise et du disque dur, le niveau de charge de la batterie et l'état du mode hovering.
- **Stylet** : c'est le principal dispositif de pointage que vous utilisez pour exécuter les programmes et entrer les données. Un porte-stylet est intégré à l'ardoise pour y ranger le stylet quand ce dernier n'est pas utilisé.

- **Bouton Suspend/Resume** : permet de suspendre et de reprendre l'utilisation du système afin d'économiser la batterie.
- **Prise jack de microphone** : permet de connecter un microphone externe.
- **Prise jack pour casque téléphonique** : permet de connecter un casque téléphonique.
- **Connecteur PCMCIA CardBus/vidéo zoom** : permet d'installer des cartes PCMCIA dans le système.†
- **Port IrDA/FIR** : fournit une interface infrarouge pour communiquer avec des périphériques conformes à la version révisée 1.1 de la norme IrDA.
- **Port clavier infrarouge** : le port infrarouge entoure l'avant et le fond de l'affichage et il sert à communiquer avec une souris ou un clavier infrarouge exclusif.†
- **Touches rapides** : permettent de modifier les caractéristiques de l'affichage et du haut-parleur en tapant avec le stylet.
- **Port USB A** : permet de brancher des périphériques de type USB (Universal Serial Bus) sur l'ardoise. Le port USB B se trouve sur la mini station optionnelle ou sur le duplicateur de port.†
- **Port modem** : permet de brancher un connecteur standard RJ-11 au modem interne à 56 Kb/s de l'ardoise.

*Note : Le port de l'élément réseau local du module interne réseau local/modem est disponible sur la mini station optionnelle et/ou le duplicateur de port.†*

- **Connecteur d'entrée d'alimentation en courant continu** : permet de connecter l'adaptateur secteur ou l'alimentation allume-cigares.†
- **Bouton Réinit.** : met l'ardoise hors tension en cas de problème système.
- **Events de ventilation** : assurent le refroidissement secondaire du processeur. (Ne pas obstruer les événements).
- **Point de fixation de l'attache du stylet**: permet de fixer une attache de stylet.†
- **Point de verrouillage du duplicateur de port** : permet d'attacher le système à un duplicateur de port ou à une mini station. †
- **Port de lecteur de disquettes** : permet d'attacher un lecteur de disquettes au système. †
- **Port vidéo** : permet de connecter un moniteur vidéo externe au Stylistic 3400.

† Ces périphériques et accessoires sont vendus séparément.

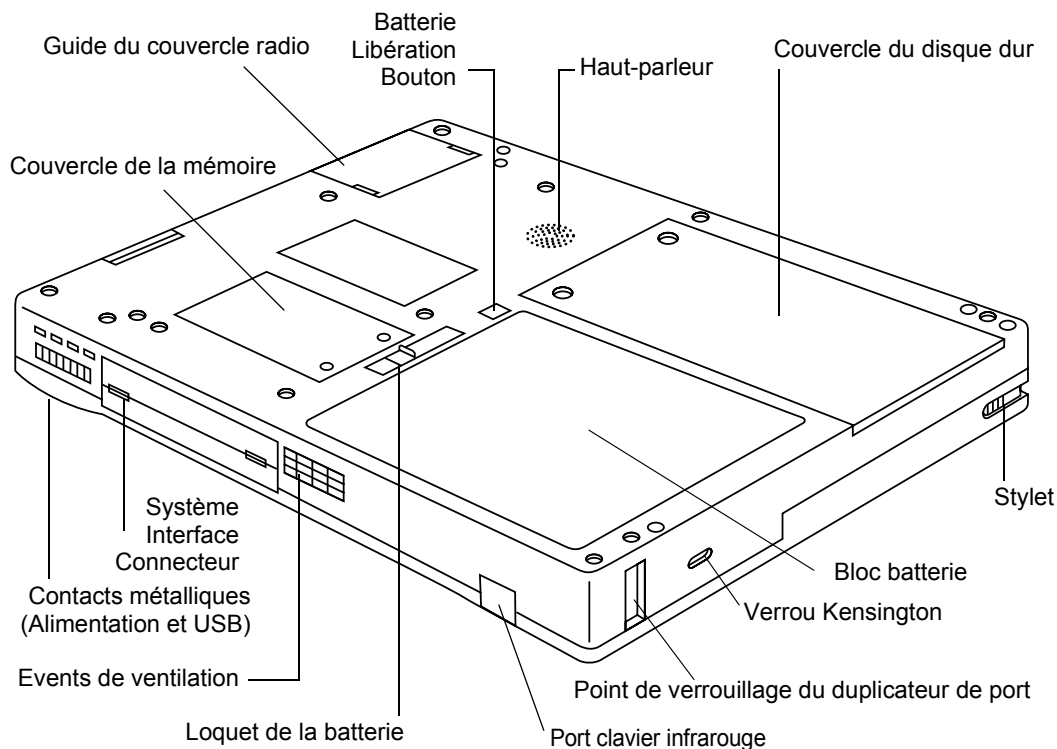

Figure 1-2 Fonctions de l'ardoise Stylistic 3400 (vue arrière)

Caractéristiques arrière / fond / côté gauche :

- **Connecteur d'interface système** : permet de connecter le duplicateur de port Stylistic, la mini station Stylistic ou un autre dispositif d'accueil approuvé.†
- **Haut-parleur** : permet la lecture des fichiers audio sans matériel externe.
- **Contacts métalliques** : permettent de placer l'ardoise dans une station d'accueil approuvée pour assurer une connexion haute insertion avec l'alimentation et l'interface USB.†
- **Bloc batterie amovible** : peut être enlevé et chargé dans un chargeur externe optionnel.†
- **Bouton loquet/libération de la batterie** : permet de libérer le bloc batterie amovible.

† Ces périphériques et accessoires sont vendus séparément.

- **Events de ventilation** : assurent le refroidissement secondaire du processeur. (Ne pas obstruer les événements).
- **Point de verrouillage du duplicateur de port** : permet d'attacher le système à un duplicateur de port. †
- **Port clavier infrarouge** : le port infrarouge est situé au fond et à l'avant de l'affichage et il sert à communiquer avec un clavier infrarouge. †
- **Couvercle de mémoire** : couvercle démontable qui recouvre les puces de mémoire vive.
- **Guide du couvercle radio** : fournit des guides d'alignement et des points de verrouillage pour solution radio de réseau local tiers. †
- **Couvercle du disque dur** : recouvre le module du disque dur amovible.
- **Fente de verrouillage Kensington™** : permet d'attacher un câble de sécurité compatible à Kensington MicroSaver™. †

† Ces périphériques et accessoires sont vendus séparément.

## Affichage d'état

Des témoins apparaissent dans l'affichage d'état et renseignent sur l'état des fonctions systèmes telles que l'alimentation ou le niveau de charge de la batterie. L'emplacement de chaque témoin de l'affichage d'état est indiqué à la Figure 1-3.

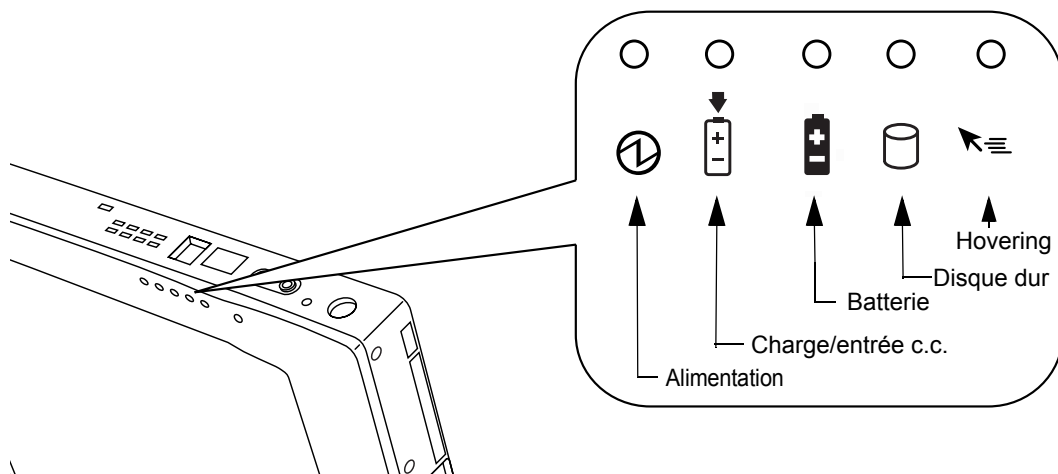

Figure 1-3 Témoins de l'affichage d'état

Le Tableau 1-1 explique comment sont affichés les divers témoins et décrit ce que signifient les variations de cet affichage (si un témoin n'est pas affiché, la fonction système correspondante est désactivée ou inactive).

*Note : Dans le tableau ci-dessous, une diode lumineuse "clignotante" est une diode qui s'allume une fois par seconde, une diode "clignotante lente" est allumée pendant une seconde et éteinte pendant cinq secondes.*

Tableau 1-1 Témoins d'état du système



Témoin	Mode/état	Etat diode lumineuse	Remarques
<b>Alimentation</b> 	<ul style="list-style-type: none"> <li>Etat Marche</li> <li>Mode "Idle"</li> </ul>	Vert, continu	
	<ul style="list-style-type: none"> <li>Suspend-to-RAM</li> </ul>	Vert, clignotant	
	<ul style="list-style-type: none"> <li>état Arrêt</li> <li>Sauvegarde sur disque</li> </ul>	Arrêt	
<b>Charge/entrée c.c.</b> 	<ul style="list-style-type: none"> <li>Etat Marche</li> <li>Mode "Idle"</li> <li>Suspend-to-RAM</li> <li>Sauvegarde sur disque</li> <li>Etat Arrêt</li> </ul>	Orange	L'adaptateur secteur et le bloc batterie sont disponibles et le système est en cours de charge.
		Vert	<ul style="list-style-type: none"> <li>L'adaptateur secteur et le bloc batterie sont disponibles et le système n'est pas en cours de charge (la batterie est complètement chargée).</li> <li>L'adaptateur secteur est disponible mais le bloc batterie n'est pas installé.</li> </ul>
		Orange, clignotant	L'adaptateur secteur et le bloc batterie sont disponibles et le système attend pour se mettre en charge (le bloc batterie a dépassé ses limites thermiques).
		Arrêt	L'adaptateur secteur n'est pas disponible.

Tableau 1-1 Témoins d'état du système



<b>Batterie</b>  	<ul style="list-style-type: none"> <li>• Etat Marche</li> <li>• Mode "Idle"</li> <li>• Suspend-to-RAM avec adaptateur secteur</li> <li>• Save-to-Disk, avec adaptateur secteur</li> <li>• état Arrêt</li> </ul>	Vert, continu	La charge du bloc batterie est entre 50 et 100 %.
		Orange, continu	La charge du bloc batterie est entre 13 et 49 %.
		Rouge, continu	La charge du bloc batterie est entre 0 et 12 %.
		Rouge, clignotant	Une erreur batterie s'est produite.
		Arrêt	Le bloc batterie n'est pas installé.
	<ul style="list-style-type: none"> <li>• Suspend-to-RAM, sans adaptateur secteur</li> </ul>	Vert, clignotant lent	La charge du bloc batterie est entre 50 et 100 %.
		Orange, clignotant lent	La charge du bloc batterie est entre 13 et 49 %.
		Rouge, clignotant lent	La charge du bloc batterie est entre 0 et 12 %.
	<ul style="list-style-type: none"> <li>• Save-to-Disk, sans adaptateur secteur</li> <li>• état Arrêt</li> </ul>	Arrêt	Si la batterie est insérée lorsque l'appareil est hors tension, la diode lumineuse orange clignote pendant 4 secondes pendant que la batterie est détectée, après quoi l'état de la batterie est affiché pendant 5 secondes.
<b>Accès au disque dur</b>  	<ul style="list-style-type: none"> <li>• Etat Marche</li> <li>• Mode "Idle"</li> <li>• Suspend-to-RAM</li> <li>• Sauvegarde sur disque</li> <li>• état Arrêt</li> </ul>	Vert	Affiché pendant un accès au disque dur.
		Arrêt	Il ne se produit pas d'accès au disque dur.

Tableau 1-1 Témoins d'état du système

<b>Hovering</b> 	<ul style="list-style-type: none"> <li>• Etat Marche (Hovering activé)</li> </ul>	Vert	Le mode hovering est activé.
	<ul style="list-style-type: none"> <li>• Etat Marche (Hovering désactivé)</li> </ul>	Arrêt	Le mode hovering est désactivé.
	<ul style="list-style-type: none"> <li>• Suspend-to-RAM</li> <li>• Sauvegarde sur disque</li> <li>• état Arrêt</li> </ul>	Arrêt	



# Connecteurs et interfaces périphériques

Les connecteurs et les interfaces périphériques de l'ardoise Stylistic 3400 vous permettent de brancher toute une série de périphériques. La disposition générale des interfaces du système est illustrée à la Figure 1-4. Les emplacements spécifiques des interfaces sont illustrés à la Figure 1-5 et à la Figure 1-6.

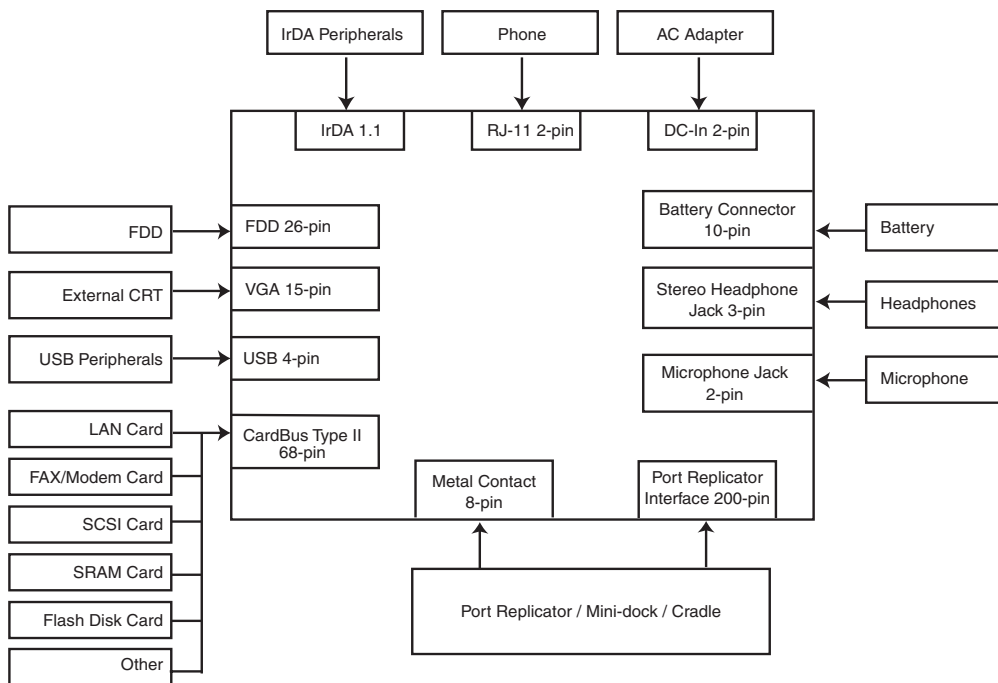

Figure 1-4 Connecteurs et interfaces périphériques

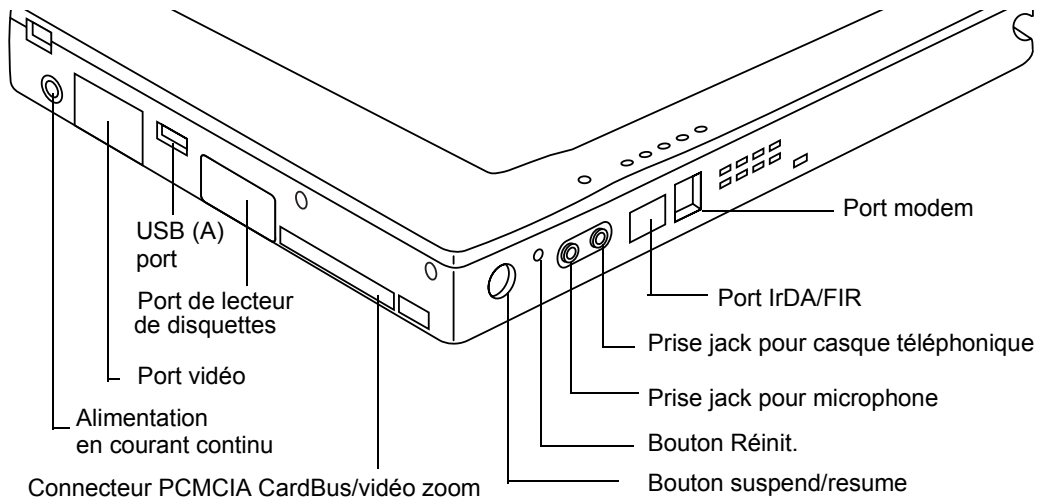

Figure 1-5 Connecteurs/interfaces périphériques, dessus et côté droit

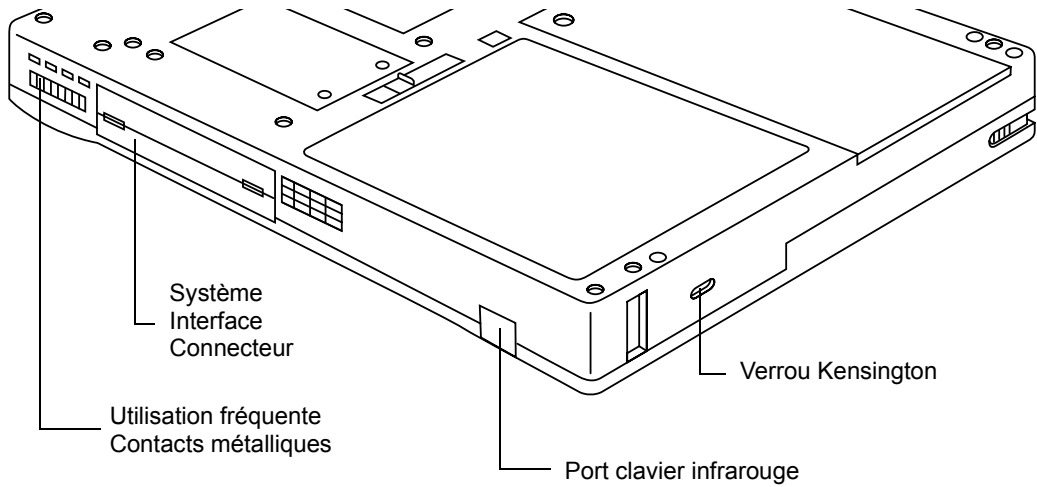

Figure 1-6 Connecteurs/interfaces périphériques, fond et côté gauche

Le Tableau 1-2 décrit chaque connecteur périphérique de l'ardoise Stylistic 3400. Chacune des icônes illustrées est reproduite en surimpression sur la housse de l'ardoise.

*Tableau 1-2 Connecteurs/interfaces périphériques*







Connecteur/ périphérique	Fig. Réf.	Témoin de l'ardoise	Objet
Connecteur d'alimentation en courant continu	1-1		Connexion d'une source de courant extérieure telle que l'adaptateur secteur ou l'alimentation allume-cigares.
Port vidéo†	1-1		Connexion d'un moniteur vidéo externe. Pour utiliser le port vidéo, activez le moniteur externe à l'aide de la touche rapide de sélection d'affichage. (LCD --> Affichage externe uniquement --> Simultané)
Port de lecteur de disquettes	1-1		Le connecteur du lecteur de disquettes utilise une interface spéciale qui ne s'adapte qu'à un lecteur de disquettes Fujitsu <b>FMWFD2</b> . N'essayez pas de relier tout autre type de lecteur à ce connecteur. Contactez votre revendeur pour plus d'informations.
Port USB (A)	1-1		Connexion des périphériques de type USB (Universal Serial Bus) à l'ardoise. Le port USB (B) se trouve sur la mini station d'accueil optionnelle Stylistic 3400.
Connecteur PCMCIA CardBus/vidéo zoom	1-1		Installation d'une carte PCMCIA de type II ou d'une carte vidéo zoom.
Prise jack pour microphone	1-1		Connexion d'un microphone externe. Le microphone interne est désactivé quand vous branchez un microphone extérieur.
Prise jack pour casque téléphonique	1-1		Connexion d'un casque téléphonique stéréo ou des haut-parleurs extérieurs alimentés. Le haut-parleur interne est désactivé quand vous branchez un casque téléphonique ou des haut-parleurs extérieurs.
† Ouvrez la porte connecteurs pour accéder à ces connecteurs.			

Tableau 1-2 Connecteurs/interfaces périphériques











Connecteur/ périphérique	Fig. Réf.	Témoin de l'ardoise	Objet
Port IrDA/FIR	1-1		Un émetteur récepteur infrarouge intégré à l'ardoise vous permet de communiquer avec d'autres périphériques conformes à la version 1.1 de la norme IrDA. 1.1. La portée efficace des communications infrarouges est d'environ un mètre dans un éventail de 15 degrés de part et d'autre de l'axe. Aucun obstacle ne doit interrompre le trajet du faisceau infrarouge entre le port IrDA de l'ardoise et l'émetteur récepteur IrDA du périphérique.
Modem	1-1		Connexion d'une ligne téléphonique au modem interne optionnel à l'aide d'une fiche téléphonique RJ-11 standard.
Contacts métalliques pour utilisation fréquente	1-2		Installation de l'ardoise dans un dispositif d'accueil approuvé. Les contacts assurent l'alimentation en courant continu et l'interface USB.
Port d'interface système†	1-2		Connexion du duplicateur de port Stylisic 3400 ou d'un autre dispositif d'accueil approuvé. Reportez-vous à la documentation qui accompagne le dispositif d'accueil pour plus d'informations.
Port clavier infrarouge	1-1, 1-2		Un récepteur infrarouge intégré à l'ardoise vous permet de communiquer avec un clavier infrarouge sans fil. Le port infrarouge du clavier fonctionne de manière optimale lorsque le clavier se trouve à une distance comprise entre 10 et 30 cm (environ 4 à 12 pouces) du port infrarouge situé sur le bord inférieur de l'ardoise. Assurez-vous qu'il n'existe aucun obstacle sur le trajet du faisceau infrarouge entre le récepteur infrarouge de l'ardoise et l'émetteur infrarouge du clavier.
† Ouvrez la porte connecteurs pour accéder à ces connecteurs.			

Tableau 1-2 Connecteurs/interfaces périphériques

Connecteur/ périphérique	Fig. Réf.	Témoin de l'ardoise	Objet
Fente de verrouillage Kensington™	1-2		La fente de sécurité Kensington Microsaver™ vous permet de verrouiller l'ardoise à l'aide de dispositifs de fixation compatibles avec Kensington.
† Ouvrez la porte connecteurs pour accéder à ces connecteurs.			

Outre les témoins des connecteurs et de l'interface, il existe d'autres témoins qui illustrent l'orientation et les boutons des éléments. Ces témoins sont illustrés au Tableau 1-3..

Tableau 1-3 Autres témoins système

Description des témoins	Illustration des témoins	Objet
Batterie		Indique l'emplacement du couvercle de la batterie amovible.
Bouton de libération de la batterie		Indique le bouton de libération de la batterie.
Verrou de libération de la batterie, ouvert		Indique l'emplacement du verrou qui libère la batterie.
Verrou de libération de la batterie, fermé		Indique l'emplacement du verrou qui bloque la batterie.
Bouton Suspend/Resume		Indique le bouton suspend/resume.
Bouton Réinit.	Pas de témoin	Met le système hors tension en cas de problème.



# Chapitre 2

---

## Utilisation de l'ardoise Stylistic 3400

Ce chapitre traite des concepts fondamentaux, des principes de base de fonctionnement et d'utilisation et des fonctions système de l'ardoise Stylistic 3400. Vous devez vous familiariser avec toutes ces informations avant d'essayer de faire fonctionner le système.

### Etats système

Avant de commencer à utiliser l'ardoise Stylistic 3400, étudiez ses différents états système (ou modes). Le fait de bien les connaître vous permettra de déterminer s'il faut mettre sous tension ou hors tension le système et suspendre ou reprendre les opérations lorsque vous commencez une nouvelle session ou que vous terminez la session en cours. Les sections qui suivent décrivent brièvement le comportement du système pour chaque état, les états étant classés par ordre décroissant de consommation d'énergie:

- **Etat Marche**  
Le système fonctionne et l'écran est allumé.
- **Etat "Idle"**  
Certaines fonctions système sont limitées ou désactivées afin d'économiser l'énergie. L'écran d'affichage peut être éteint. Le système revient à l'état Marche quand il détecte une activité du stylet ou toute autre sollicitation.
- **mode Suspend-to-RAM**  
Le fonctionnement du système est suspendu. La plupart des fonctions système sont désactivées afin d'économiser l'énergie. La mémoire continue d'être alimentée pour conserver les données des programmes qui étaient en cours d'exécution lorsque les opérations ont été suspendues. Le système ne répond pas au stylet ni à d'autres entrées lorsqu'il se trouve en mode Suspend-to-RAM. Reportez-vous à la section "Reprise des opérations" dans la suite de ce chapitre pour des instructions sur le retour à l'état Marche.
- **mode sauvegarde sur disque**  
Le fonctionnement du système est suspendu. Toutes les fonctions système sont désactivées afin d'économiser l'énergie. Les données actives des programmes en cours d'exécution avant la suspension des opérations du système sont stockées sur le disque dur. Le système ne répond plus au stylet ni aux autres formes d'entrée de données. Reportez-vous à la section "Reprise des opérations" dans la suite de ce chapitre pour des instructions sur le retour à l'état Marche.
- **Etat Arrêt (éteint)**  
Toutes les fonctions système sont désactivées afin d'économiser l'énergie. Le système ne répond plus au stylet ni aux autres formes d'entrée de données. Le système boot lorsqu'il est remis sous tension.

*Note : Le système consomme la même quantité d'électricité qu'il soit en mode Sauvegarder sur disque ou à l'état Arrêt.*

Votre système peut être configuré de manière à ce qu'il prenne automatiquement l'un de ces états après une certaine période d'inactivité pour économiser l'énergie de la batterie.

Lorsque vous devez utiliser l'ardoise Stylistic 3400, vous pouvez modifier l'état actuel du système de différentes manières, selon l'état dans lequel il se trouve. Pour déterminer l'état actuel du système, regardez le témoin d'alimentation dans l'affichage d'état. Le Tableau 2-1 indique les divers états système représentés par le témoin d'alimentation et il vous indique comment passer de l'un à l'autre.

*Tableau 2-1 Modification des états système*

 Aspect du témoin d'alimentation	Etat actuel	Pour changer d'état *
Témoin d'alimentation affiché en continu	Etat Marche ou Etat "Idle"	Pour passer à l'état Arrêt, mettez le système hors tension à l'aide du menu Démarrage.
		Pour passer en mode Suspend-to-RAM ou en mode de sauvegarde sur disque <sup>†</sup> , suspendez les opérations en utilisant la commande suspendre d'un matériel ou d'un logiciel.
Témoin d'alimentation clignotant	Suspend-to-RAM <sup>†</sup>	Pour passer à l'état Marche, relancez les opérations en appuyant sur le bouton Suspend/Resume.
		Pour passer à l'état Arrêt, relancez les opérations en appuyant sur le bouton Suspend/Resume puis arrêtez le système.
Témoin d'alimentation non affiché	Etat Arrêt ou Sauvegarder sur disque <sup>†</sup>	Pour passer à l'état Marche, mettez en marche le système ou relancez les opérations en appuyant sur le bouton Suspend/Resume.

\* Les informations contenues dans le Tableau 2-1 sont données pour vous aider à comprendre dans quels états votre système peut passer à partir de son état actuel. Reportez-vous aux procédures de démarrage et d'arrêt du système et aux procédures d'interruption et de reprise de son fonctionnement qui sont données dans la suite de ce chapitre.

† Votre système peut être configuré pour utiliser soit le mode Suspend-to-RAM, soit le mode de sauvegarde sur disque.



## Mise sous tension de l'ardoise

Suivez la procédure décrite ci-dessous pour démarrer l'ardoise Stylistic 3400. Avant de commencer, assurez-vous que le système est à l'état Arrêt. Pour ce faire, observez l'affichage d'état. Si le témoin d'alimentation n'est pas visible dans l'affichage d'état, le système est à l'état Arrêt ou en mode Sauvegarder sur disque et vous pouvez appliquer cette procédure. Si le témoin d'alimentation est visible (soit clignotant, soit allumé en continu), n'exécutez pas cette procédure. Reportez-vous à la section "Etats système" plus haut dans ce chapitre pour obtenir une description détaillée des modes de fonctionnement symbolisés par le témoin d'alimentation.

1. Appuyez sur le bouton Suspend/Resume pour démarrer le système.
2. Assurez-vous que la batterie de votre ardoise est suffisamment chargée ou connectez l'ardoise à une alimentation extérieure à l'aide de l'adaptateur secteur ou de l'adaptateur allume-cigares. Reportez-vous à la section "Affichage d'état" du chapitre 1 pour voir comment déterminer le pourcentage de charge à l'aide du témoin de jauge de la batterie de la barre d'état.

Une fois que vous avez initialisé le système, celui-ci démarre le système d'exploitation qui est installé sur le disque dur. Une fois le système d'exploitation lancé, vous pouvez utiliser l'ardoise.

## Arrêt du système

Suivez les étapes ci-dessous pour arrêter et mettre hors tension votre ardoise:

1. Si les opérations avaient été suspendues, relancez le système. Reportez-vous à la section “Reprendre les opérations du système” plus bas dans ce chapitre.
2. Sauvegardez votre travail et fermez tous les programmes en cours d'utilisation.
3. Choisissez Arrêter dans le menu Démarrer de Windows (98, NT Workstation ou 2000) et appliquez la procédure d'arrêt.

Le système est alors à l'état Arrêt.

## Suspension des opérations

L'ardoise Stylistic 3400 vous permet de suspendre les opérations système sans fermer les applications ni quitter le système d'exploitation. Servez-vous de cette fonction pour économiser la batterie quand il n'est pas pratique d'arrêter le système ou lorsque vous devez remplacer la batterie.

Pour suspendre les opérations système:

1. Appuyez sur le bouton Suspend/Resume ou activez la commande Interrompre de votre système d'exploitation ou d'un programme d'économie d'énergie. (Si votre système est configuré pour suspendre les opérations en passant en mode de sauvegarde sur disque, expliqué plus loin dans la présente procédure, un message s'affiche pendant que vos données sont enregistrées sur votre disque dur).

### Attention

Si vous devez remplacer le bloc batterie, **attendez que les opérations système soient suspendues et que le témoin d'alimentation clignote** avant d'enlever le bloc. Si vous ne le faites pas, vous risquez de perdre les données non enregistrées.

Selon la configuration de votre système, le témoin d'alimentation clignote (Suspend-to-RAM) ou il n'est pas affiché (sauvegarde sur disque) lorsque les opérations système sont suspendues. A ce moment, les programmes en cours d'exécution sont arrêtés, les données actives sont sauvegardées et le système entre dans l'un des deux modes à faible consommation d'énergie, ou modes veille, comme il est expliqué dans les paragraphes qui suivent.

2. Observez le témoin d'alimentation de l'affichage d'état pour déterminer le mode veille utilisé par votre système.

- **Le témoin d'alimentation clignote: mode *Suspend-to-RAM***  
Dans ce mode, les données actives sont sauvegardées en maintenant la mémoire RAM sous tension tandis que la plupart des autres éléments du système sont mis hors tension. Le témoin de jauge de batterie de l'affichage d'état indique le niveau de charge de la batterie.
- **Le témoin d'alimentation n'est pas affiché: mode *Sauvegarder sur disque*.**  
Dans ce mode, les données actives sont mémorisées sur le disque dur et la consommation d'énergie est la même qu'à l'état Arrêt. Lorsque le système est en mode *Sauvegarde sur disque*, le témoin de jauge de batterie n'est pas visible dans l'affichage d'état. Dans ce mode, il n'y a aucun risque de perte de données en cas d'interruption de l'alimentation batterie.

Si vous avez effectué correctement cette procédure, les opérations du système sont maintenant suspendues. Reportez-vous à la section “Reprendre les opérations du système” plus bas dans ce chapitre pour relancer le système. En outre, notez ce qui suit concernant la suspension des opérations du système:

- Pour installer un bloc batterie chargé, vous pouvez enlever le bloc batterie en place lorsque le système est en mode Suspend-to-RAM ou en mode sauvegarde sur disque. Pour éviter la perte de données non sauvegardées, attendez que les opérations système aient été suspendues avant d'enlever le bloc batterie.
- Votre système peut être configuré pour suspendre les opérations automatiquement après une certaine période d'inactivité.
- Votre système peut être configuré pour passer automatiquement en mode de sauvegarde sur disque après une certaine période en mode Suspend-to-RAM.
- Le système utilise une petite quantité d'énergie de la batterie quand il est en mode Suspend-to-RAM. La batterie finira donc par se décharger complètement.

**Note :** *Si vous prévoyez de ne pas utiliser votre ardoise pendant une longue période, mettez-la hors tension plutôt que d'utiliser le mode Suspend-to-RAM.*

- Si la charge du bloc batterie atteint le niveau bas d'alerte (batterie) alors que le système fonctionne, ce dernier émet des bips par intermittence. Si ceci se produit, suspendez les opérations, mettez l'ardoise hors tension ou connectez-la à une alimentation extérieure, en utilisant l'adaptateur secteur par exemple.
- Si la batterie atteint le niveau critique de charge alors que le système fonctionne, ce dernier bascule d'office dans un mode présélectionné (Suspend-to-RAM ou sauvegarder sur disque). Si ceci se produit, vous devez installer un bloc batterie chargé ou connectez l'ardoise à une alimentation extérieure appropriée, l'adaptateur secteur par exemple, avant

de pouvoir reprendre les opérations système. (Si la batterie atteint le niveau critique de charge alors que le système est *en* mode Suspend-to-RAM, le système reste dans ce mode jusqu'à ce que l'alimentation soit restaurée ou que la charge soit totalement dissipée).

- Le fait de suspendre les opérations interrompt les transmissions de données ; néanmoins, certains programmes peuvent empêcher le système de suspendre ses opérations afin de prévenir un tel type d'interruption.
- L'action du bouton Suspend/Resume peut être désactivée pour éviter une interruption accidentelle. Si c'est le cas, le fait d'appuyer sur ce bouton ne suspendra pas les opérations comme décrit ici. (Les opérations ne peuvent alors être suspendues qu'à l'aide du logiciel système). Contactez le service d'assistance client ou votre revendeur si la configuration de votre système ne convient pas.
- Si votre ardoise est équipée d'une carte PCMCIA qui vous permet de vous connecter à un réseau fixe ou hertzien, vous pouvez être déconnecté de ce réseau après une certaine période d'inactivité lorsque les opérations du système sont suspendues. Contactez l'administrateur réseau ou le service d'assistance clients pour obtenir des informations détaillées sur les paramètres de déconnexion de votre réseau.

## Reprise des opérations du système

Pour reprendre les opérations, que ce soit à partir du mode Suspend-to-RAM ou du mode de sauvegarde sur disque, appuyez sur le bouton Suspend/Resume.

- A partir du mode Suspend-to-RAM (veille RAM)  
Les voyants d'état indiquent que l'état du système se modifie. Vous pouvez devoir attendre jusqu'à une minute avant que le système revienne à l'état Marche et que les opérations système reprennent. Notez que l'écran s'allume un peu avant que le stylet ne s'active en raison des séquences de mise sous tension respectées par le système.
- A partir du mode de sauvegarde sur disque (veille disque)  
Les données actives sont lues sur le disque dur et, après quelques secondes, le système repasse à l'état Marche.

Notez que l'alimentation de plusieurs éléments du système doit être restaurée avant la reprise des opérations. Laissez aux opérations le temps de reprendre avant d'essayer d'utiliser l'ardoise. Si votre système est en mode de sauvegarde sur disque, les opérations mettront un peu plus longtemps à reprendre que s'il est en mode Suspend-to-RAM. Ce délai supplémentaire est nécessaire pour lire les données à partir du disque dur.

- Utilisez l'ardoise de la façon habituelle une fois que les opérations du système ont repris.

Tous les programmes reprennent au point où ils en étaient lors de la suspension des opérations.

## Utilisation des touches rapides

Les touches rapides sont des zones sensibles au stylet situées en dessous de l'affichage système qui servent à régler les paramètres de l'affichage et du haut-parleur pendant que le système fonctionne. D'autres touches rapides permettent d'utiliser la fonction bouton droit de la souris et le mode hovering du stylet.

Pour utiliser une touche rapide, tapez dessus avec le stylet. Vous pouvez également maintenir appuyée la pointe du stylet contre les touches Volume et Luminosité pour répéter automatiquement la fonction de la touche. L'emplacement de chaque touche rapide est indiqué à la Figure 2-1.

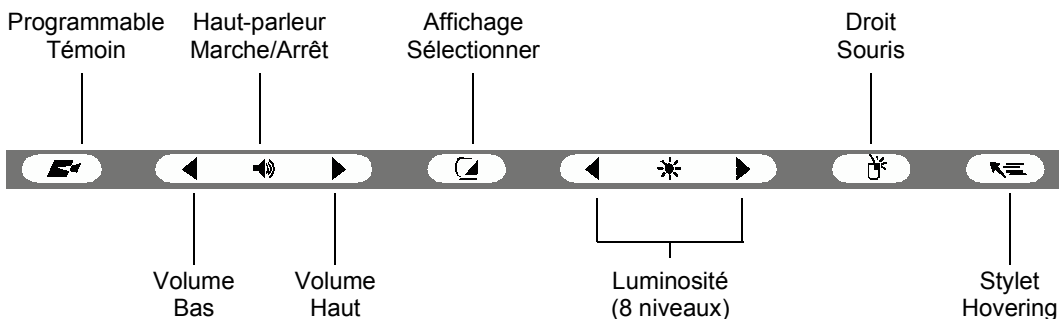

Figure 2-1 Touches rapides

Vous trouverez ci-dessous un résumé de la fonction de chaque touche rapide.

- **Touche programmable**  
Cette touche rapide peut être programmée pour des fonctions spécifiques de l'application. Contactez votre service d'assistance clients ou votre revendeur si vous avez besoin d'aide pour utiliser la touche rapide programmable.
- **Touches de réglage de volume**  
Ces touches rapides permettent de régler le volume du haut-parleur ou du casque téléphonique de l'ardoise si vous vous en servez. (Notez que le haut-parleur interne est désactivé lorsqu'un casque téléphonique est branché).
- **Touche rapide marche/arrêt du haut-parleur**  
Cette touche rapide allume ou éteint le haut-parleur ou le casque téléphonique de l'ardoise. Le système émet un bip lorsque vous tapez sur cette touche pour mettre en marche le haut-parleur ou le casque téléphonique.

- **Touche de sélection écran**

Cette touche rapide vous permet de sélectionner l'affichage par l'écran de l'ardoise, par un moniteur vidéo externe ou par les deux systèmes. L'écran de l'ardoise est vide si vous sélectionnez un moniteur externe seul.

- **Touches rapides de luminosité**

Ces touches vous permettent de régler la luminosité de l'affichage. La luminosité peut être réglée selon huit niveaux.

- **Touche rapide bouton droit de la souris**

Cette touche sert à changer la fonction du stylet de l'émulation du bouton gauche de la souris à l'émulation du bouton droit. Pour effectuer un clic unique de bouton droit de la souris, tapez une fois sur la touche puis une fois sur l'affichage. Pour effectuer un double clic de bouton droit de la souris, tapez une fois sur la touche puis deux fois sur l'affichage.

- **Touche hovering du stylet**

Cette touche active et désactive le mode hovering. Lorsque ce mode est actif, le témoin d'état Hovering est allumé. Le mode hovering du stylet assure un meilleur contrôle du curseur. Lorsque l'option hovering est sélectionnée, le curseur peut être placé sur une icône sans l'activer. Ceci est utile si vous voulez lire un message contextuel associé à une icône, simuler le déplacement de la souris, sélectionner une petite icône ou commencer une session peinture.

## Utilisation du stylet

Vous pouvez utiliser le stylet Stylistic 3400 pour générer et capturer de "l'encre" électronique, pour sélectionner des objets et pour naviguer dans les programmes de l'ardoise. Le stylet peut être utilisé comme une souris à deux boutons conjointement avec la touche rapide d'émulation du bouton droit de la souris. Les applications qui comportent des fonctions de reconnaissance de l'écriture vous permettent d'écrire directement sur l'écran avec le stylet. Elles traduisent ensuite ce que vous avez écrit en texte de style clavier.

### Attention

- Assurez-vous que l'écran de l'ardoise porte un protège-écran avant d'utiliser le stylet. La garantie ne s'applique pas aux rayures d'un écran dépourvu de protège-écran.
- N'utilisez que le stylet fourni avec l'ardoise. N'utilisez pas d'autres produits qui n'ont pas été conçus pour le Stylistic 3400.

Pour basculer entre l'utilisation du stylet comme instrument d'écriture et comme souris, cliquez sur la petite icône en forme de stylet dans le plateau système en bas à droite de l'écran.

Vous trouverez ci-après quelques conseils pour utiliser le stylet comme la souris à deux boutons d'un ordinateur de bureau.

- **Pour sélectionner un objet**, tapez une fois avec la pointe du stylet sur l'objet en question. Ceci a le même effet que de cliquer une fois avec le bouton gauche de la souris.
- **Pour double-cliquer sur un objet**, tapez deux fois rapidement sur l'objet choisi.
- **Pour "cliquer une fois avec le bouton droit de la souris"**, tapez une fois sur la touche, puis une fois sur l'affichage. **Pour "double-cliquer avec le bouton droit de la souris"**, tapez une fois sur la touche, puis deux fois sur l'affichage.
- **Pour déplacer ou "faire glisser" un objet sur l'écran**, placez la pointe du stylet directement sur l'objet puis déplacez le stylet en maintenant la pointe au contact de l'écran.

## Étalonnage du stylet

L'étalonnage du stylet permet de régler la position du curseur sur l'écran par rapport à la position de la pointe du stylet. Cette opération permet de réduire l'erreur de distance entre l'endroit où le stylet touche réellement l'écran et l'endroit où le système "pense" qu'il se trouve. Si l'objet que vous voulez appeler ne s'affiche pas sous la pointe du stylet lorsque vous utilisez ce dernier, vous devez étalonner le stylet.

L'étalonnage du stylet peut être nécessaire dans les situations suivantes:

- Le stylet est utilisé pour la première fois.
- L'utilisateur précédent de la tablette Stylistic 3400 écrit de l'autre main ou tient le stylet sous un angle différent.
- L'ardoise a été utilisée pendant un certain temps sans que le stylet soit ré-étalonné.
- L'image du système d'origine a été restaurée.

Pour étalonner le stylet:

1. Ouvrez le panneau de configuration dans le menu Démarrer/Paramètres et double-tapez sur l'icône stylet. Sélectionnez le fichier de propriétés Etalonnage, puis cliquez sur Etalonnage du stylet.
2. Placez l'ardoise Stylistic 3400 comme vous le faites habituellement quand vous l'utilisez. Assurez-vous que vous tenez le stylet avec le même angle que d'habitude. Touchez l'écran uniquement avec la pointe du stylet: l'étalonnage peut être erroné si vous touchez l'écran du doigt ou de la main au cours de cette procédure.

3. Réalisez l'étalonnage en suivant les instructions qui apparaissent à l'écran. L'utilitaire d'étalonnage affiche une cible successivement dans chacun des quatre coins de l'écran. En tenant toujours le stylet comme vous le faites normalement, tapez de manière aussi précise que possible sur le centre de chaque cible qui s'affiche.

Une boîte de dialogue apparaît lorsque vous avez tapé sur la dernière des quatre cibles. Tapez sur l'écran dans les 20 secondes qui suivent si vous voulez enregistrer les nouveaux paramètres d'étalonnage. Si vous ne le faites pas, les paramètres d'étalonnage par défaut seront utilisés.

4. Lorsque la fenêtre Vérification des nouveaux paramètres d'étalonnage du stylet apparaît, sélectionnez l'une des options suivantes.
  - Si vous estimez avoir tapé précisément sur le centre des cibles, tapez sur Oui. L'étalonnage que vous avez effectué à l'étape 3 est accepté.
  - Si vous ne voulez pas conserver le nouvel étalonnage, tapez sur Non.
  - Si vous voulez refaire l'étalonnage, tapez sur Recalibrate. Les instructions d'étalonnage sont alors affichées de nouveau.

Si vous avez réussi à exécuter la procédure décrite ci-dessus, votre stylet est étalonné et vous pouvez vous en servir de la manière habituelle.

## Remplacement du stylet

A l'usage, la pointe du stylet peut s'user ou amasser des particules abrasives qui peuvent rayer l'écran. Une pointe endommagée ou tordue risque de ne pas se déplacer librement et l'utilisation du stylet peut avoir alors des résultats imprévisibles. Si votre stylet exhibe ce genre de problèmes, il faut le remplacer en contactant votre revendeur.

## Chargement du bloc batterie

Le bloc batterie du Stylistic 3400 peut être chargé pendant qu'il est installé dans l'ardoise.

Pour ce faire:

1. Connectez une source d'alimentation en courant continu, l'adaptateur secteur par exemple, au connecteur d'entrée en courant continu de l'ardoise. Le témoin Entrée c.c. apparaît dans l'affichage d'état. Si le niveau de charge de la batterie est inférieur à 90 %, la batterie se



met en charge et le témoin de chargement apparaît dans l'affichage d'état. Si le niveau de charge est supérieur ou égal à 90 % *lorsque vous connectez* la source d'alimentation en courant continu, la batterie ne se met pas en charge, ce qui évite les surcharges.

2. Observez le témoin de jauge de la batterie dans l'affichage d'état pour connaître le pourcentage de charge approximatif de la batterie. Reportez-vous à la section "Témoins d'état" du chapitre 1 de ce manuel qui décrit le témoin de jauge de la batterie.

Tant que l'alimentation en courant continu *reste connectée* à l'ardoise, la charge se poursuit jusqu'à ce que le niveau de charge de la batterie atteigne 100 %. Les temps de charge qui sont indiqués au Tableau 2-2 correspondent à la charge d'une batterie complètement vide qui se recharge soit quand l'ardoise fonctionne, soit quand elle ne fonctionne pas.

*Tableau 2-2 Temps de charge de la batterie*

<b>Charge du bloc batterie Niveau atteint</b>	<b>Temps de charge approximatif (l'ardoise ne fonctionne pas)</b>	<b>Temps de charge approximatif (l'ardoise fonctionne)</b>
90 %	3 heures	6 heures*
100 %	4 heures	8 heures*

\* En fonction des applications utilisées.

Veillez également faire attention aux points suivants lorsque vous chargez la batterie:

- Vous pouvez utiliser le système, suspendre les opérations ou arrêter et mettre l'ardoise hors tension sans suspendre la charge de la batterie ; cependant, l'utilisation de l'ardoise alors que la batterie est en charge ralentit le rythme de la charge, comme le fait apparaître le Tableau 2-2.
- Comme indiqué dans la procédure ci-dessus, le système ne met pas la batterie en charge si le niveau de charge est supérieur ou égal à 90 % *au moment où l'ardoise est connectée* à une source d'alimentation externe (ceci afin d'éviter les surcharges).
- Le bloc batterie Stylistic 3400 utilise des éléments au lithium-ion qui n'ont pas "d'effet mémoire". Vous n'avez donc pas besoin de décharger complètement la batterie avant de la mettre en charge.

## Extraction et installation du bloc batterie

Le bloc batterie peut être retiré de l'ardoise et remplacé par une batterie chargée. La batterie vide peut alors être rechargée à l'aide d'un chargeur externe, si vous en avez un. Pour retirer le bloc batterie de l'ardoise:

1. Choisissez l'une des options suivantes:

- Si vous disposez d'un bloc batterie chargé, vous pouvez suspendre les opérations du système. Une batterie "en pont" intégrée maintient le système en mode Suspend-to-RAM pendant environ 5 minutes lorsque le bloc batterie est enlevé, ce qui permet de le remplacer par un bloc batterie chargé.
- Si vous ne disposez pas de bloc batterie chargé, enregistrez votre travail et fermez tous les programmes actifs, puis arrêtez le système ou passez en mode de sauvegarde sur disque.
- Connectez une source extérieure d'alimentation en courant continu.

2. Appuyez et maintenez enfoncé le bouton de libération de la batterie. (voir la Figure 2-2).

3. Tout en maintenant le bouton, faites glisser le verrou de libération de la batterie dans la direction indiquée à la Figure 2-2. Le bord du bloc batterie se soulève de la surface de l'ardoise.

4. Retirez le bloc batterie de l'ardoise.

Si vous utilisez un chargeur de batterie externe, reportez-vous aux instructions d'utilisation fournies avec cet appareil.

Pour installer le bloc batterie:

1. Orientez la batterie de manière à ce que son connecteur soit placé sur le connecteur du plateau de batterie vide. Placez le bloc batterie dans le plateau et enfoncez-le fermement jusqu'à ce qu'il s'enclenche. Lorsque le bloc batterie est correctement placé, le verrou de libération doit se déplacer vers le bouton de libération.

2. Lorsque la batterie est fermement en place, appuyez sur le verrou de libération de la batterie en direction du bouton de libération jusqu'à ce que ce dernier se soulève jusqu'au niveau de l'ardoise.

Le bloc batterie une fois installé, vous pouvez reprendre les opérations du système et l'utiliser de la manière habituelle.

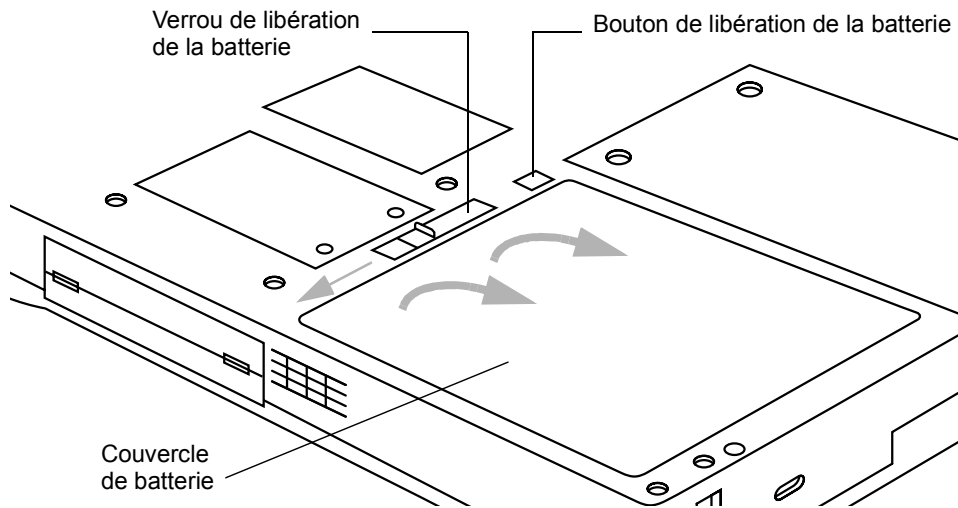

Figure 2-2 Enlever le bloc batterie

## Conseils de réduction de la consommation de l'énergie de la batterie

Vous pouvez prolonger la durée de vie de votre batterie en réduisant la consommation d'énergie. En utilisation normale, un bloc batterie entièrement chargé peut faire fonctionner le système pendant 2,5 heures environ avec la plupart des applications\*. Cette durée peut varier en fonction des applications que vous faites tourner et de la configuration du système. Voici quelques suggestions qui vous permettront d'économiser l'énergie de votre batterie:

- dans la mesure du possible, utilisez une source d'alimentation extérieure telle que l'adaptateur secteur pour alimenter le système,
- suspendez les opérations système si vous envisagez de ne pas utiliser votre système pendant quelques minutes,
- éteignez l'ardoise si vous ne devez pas l'utiliser pendant une période plus longue,
- et utilisez des temporisateurs de gestion d'énergie (disponibles avec la configuration BIOS) qui vous aideront à économiser l'énergie de façon automatique. Contactez votre revendeur avant de modifier le BIOS.

\* La durée de vie de la batterie dépend de divers facteurs: système d'exploitation, paramètres d'alimentation et applications utilisées.

## Utilisation de la batterie en pont

Lorsqu'il est installé dans l'ardoise, le bloc batterie alimente certains éléments du système, même lorsque celui-ci est à l'état Arrêt. Lorsque le bloc batterie est enlevé, ces éléments sont alimentés par une batterie "en pont" intégrée à l'ardoise.

La batterie en pont n'est pas conçue pour une utilisation prolongée. Pour l'entretenir convenablement, respectez les mesures suivantes:

*Note :* L'ardoise est livrée avec une batterie en pont déchargée.

- Pour éviter de décharger la batterie en pont, stockez toujours l'ardoise avec un bloc batterie chargé.
- Si la batterie en pont se décharge complètement, il faut environ 11 heures pour qu'elle se recharge à fond.
- La batterie en pont se charge lorsque l'adaptateur secteur est connecté et que le système est à l'état Marche ou Arrêt ou en mode Suspend. Elle se charge à partir de la batterie seulement lorsque le système est à l'état Marche.

## Connexion du modem

- Note:*
- La vitesse de transfert maximale réelle du module interne modem/réseau local de 56 kb/s installé dans l'ardoise Stylistic 3400 est de 53 kb/s (réception), 33,6 kb/s (émission) et 14,4 kb/s (télécopie). La FCC limite la vitesse de téléchargement à 53 kb/s aux Etats-Unis.
  - La partie réseau local du module ne peut être utilisée que lorsque l'ardoise est installée dans la mini station d'accueil ou le duplicateur de port. Il n'existe pas de port pour réseau local sur l'ardoise elle-même.

L'ardoise Stylistic 3400 est conçue pour accepter une fiche téléphonique RJ-11 standard. Connectez la fiche à la prise jack du modem située sur l'ardoise, à gauche du port IrDA (voir la Figure 1-1). La fiche téléphonique peut être installée que l'ardoise soit sous tension ou non.

Si vous avez besoin d'aide pour configurer le modem ou le réseau local de l'ardoise Stylistic 3400, contactez votre service d'assistance clients ou votre revendeur.

## Connecteur de carte PCMCIA

Le connecteur de carte PCMCIA de l'ardoise Stylistic 3400 vous permet d'installer une carte CardBus PCMCIA de Type II.

Pour installer une carte PCMCIA, placez vers le haut le côté qui porte une flèche (la flèche de la carte doit être visible lorsque vous regardez l'ardoise du côté écran). Faites glisser la carte dans le connecteur de carte PCMCIA et enfoncez-la fermement pour qu'elle s'enclenche bien.

Pour installer une carte PCMCIA radio, reportez-vous à la documentation qui accompagne le kit de couvercle d'antenne (**FMW42RC1**). Ce kit est conçu pour recouvrir et protéger l'antenne radio.

Si vous avez besoin d'aide pour installer une carte PCMCIA dans votre ardoise Stylistic 3400, contactez votre service d'assistance clients ou le revendeur.



# Chapitre 3

## Entretien et Maintenance

---

Ce chapitre vous donne des conseils sur l'entretien et la maintenance de votre ardoise Stylistic 3400.

### Protection de l'écran

L'ardoise Stylistic 3400 est conçue pour vous donner satisfaction pendant de longues années. L'utilisation d'un protège-écran va vous aider à garder un écran aussi clair que possible. Une fois installé, le protège-écran constitue une surface d'écriture durable, remplaçable et antireflet qui protège l'écran de toute rayure.

Pour obtenir des protège-écrans de remplacement, commandez la pièce Fujitsu numéro **FMWSP9** (lot de 12 unités). Des informations supplémentaires sur l'installation des protège-écrans se trouvent dans la notice qui les accompagne.

#### **Attention**

Au cours de l'utilisation normale de l'ardoise, de petites particules provenant de l'environnement extérieur peuvent se loger dans la pointe du stylet et rayer l'écran. Pour l'éviter, assurez-vous qu'un protège-écran est installé avant d'utiliser votre ardoise. La garantie ne s'applique pas aux rayures d'un écran dépourvu de protège-écran.

Pour installer un nouveau protège-écran sur votre ardoise:

1. si un protège-écran était déjà en place, retirez-le avant d'installer le nouveau.

Le protège-écran est maintenu en place sur la surface de l'écran par une mince bande adhésive le long des bords. Une encoche dans l'un des coins du protège-écran vous permet de glisser votre ongle dessous pour le retirer plus facilement.

2. Nettoyez l'écran en frottant doucement sa surface avec un chiffon doux en coton imprégné d'alcool isopropylique. Assurez-vous qu'il ne reste pas de film sur l'écran avant d'appliquer le nouveau protège-écran.

### Attention

L'ardoise Stylistic 3400 **n'est pas étanche**. Ne la mouillez pas et ne la nettoyez pas avec un chiffon détrempe.

3. Retirez d'abord le film protecteur de la face adhésive du nouveau protège-écran.
4. Appliquez le protège-écran sur la surface de l'écran. Ce faisant, orientez-le avec la face adhésive vers l'écran et l'encoche dans le coin inférieur gauche de l'écran.
5. **Appuyez sur le protège-écran avec vos doigts en faisant des mouvements circulaires le long des bords**. L'adhésif prend complètement en 48 heures. Pour assurer un bon contact entre le protège-écran et l'écran, ne soulevez pas le protège-écran une fois qu'il a été appliqué.
6. Retirez le film protecteur plastique de l'autre côté du protège-écran.
7. Éliminez tous les résidus qui ont pu rester sur le protège-écran en frottant doucement sa surface avec un tissu doux en coton légèrement imprégné d'alcool isopropylique. Essayez ensuite le protège-écran avec un chiffon doux sec pour retirer toute trace d'adhésif: cette précaution évitera au stylet de grincer.

Votre protège-écran est maintenant installé.

## Stockage de l'ardoise Stylistic 3400

### Attention

Prenez soin de ne pas stocker votre Stylistic 3400 en le posant sur l'écran, ce qui risquerait de détériorer l'affichage.

Stockez l'ardoise Stylistic 3400 à l'état Arrêt et après avoir vérifié qu'elle comporte un bloc batterie complètement chargé. Le bloc batterie du Stylistic 3400 alimente en électricité certains éléments du système même lorsque celui-ci est à l'état Arrêt. Si le système est stocké sans le bloc batterie, ces éléments sont alimentés par la batterie en pont interne du système. La batterie en pont n'est pas conçue pour une utilisation prolongée et elle se déchargera en très peu de temps, ce qui peut la détériorer. Vous pouvez stocker l'ardoise à l'état Arrêt pendant environ 30 jours avec un bloc batterie complètement chargé. Au bout de cette période, la batterie doit être rechargée ou remplacée par une batterie chargée.



## Eviter la surchauffe

L'ardoise Stylistic 3400 surveille sa température interne. Lorsque cette dernière s'approche de la limite maximale supportable par les éléments sensibles à la chaleur, les fonctions du système sont automatiquement limitées ou désactivées pour éviter toute détérioration.

Pour éviter la surchauffe, n'obstruez pas les événements qui se trouvent sur l'ardoise et le long de ses bords inférieurs.

## Nettoyage de l'écran

Pour nettoyer l'écran de l'ardoise, essuyez doucement sa surface avec un chiffon doux en coton légèrement humecté d'eau ou d'alcool isopropylique.

### **Attention**

L'ardoise Stylistic 3400 **n'est pas étanche**. Ne la mouillez pas et ne la nettoyez pas avec un chiffon détrempé.

## Dépannage

Les sections qui suivent décrivent les solutions à certains problèmes courants. Si votre ardoise Stylistic 3400 présente un problème que vous n'arrivez pas à résoudre en exécutant les actions décrites, contacter votre service d'assistance clients ou votre revendeur pour obtenir de l'aide.

### L'ardoise est bloquée en mode veille

Si l'ardoise ne reprend pas les opérations après qu'elles ont été suspendues, vérifiez les points suivants:

- Le bloc batterie peut être défectueux ou avoir atteint son niveau bas de charge critique. Quand ce niveau est atteint, l'ardoise se met d'office en mode Suspend-to-RAM pour éviter une perte totale d'alimentation. Pour corriger ce problème, connectez une alimentation externe (l'adaptateur secteur par exemple) ou installez un bloc batterie chargé.
- Le système peut avoir atteint sa température critique. Pour éviter que soient endommagés les éléments sensibles à la chaleur, le système se met en mode Suspend-to-RAM quand la température est trop élevée. Les opérations ne reprendront que lorsque la température sera redescendue dans des limites acceptables. Placez l'ardoise dans un endroit plus frais.

### L'écran est vide ou illisible

Si l'écran de votre ardoise Stylistic 3400 est vide ou illisible, assurez-vous que le système fonctionne (le témoin lumineux d'alimentation est affiché en continu dans l'affichage d'état) et vérifiez les points suivants:

- La luminosité peut être réglée à un niveau trop faible, ce qui rend l'écran presque noir. Utilisez la touche de réglage de luminosité pour ajuster ce paramètre.
- Il se peut qu'un moniteur externe ait été sélectionné. Tapez sur la touche Sélection écran pour vérifier si l'écran de l'ardoise est bien sélectionné.
- La temporisation vidéo peut avoir expiré. Tapez sur l'écran pour le réactiver. Notez qu'il s'agit ici d'une fonction normale qui permet d'économiser de l'énergie.

### Le curseur ne suit pas le stylet

Si le curseur à l'écran ne suit pas exactement le stylet ou s'il semble ne pas être correctement aligné avec lui, étalonnez le stylet. Reportez-vous à la procédure "Étalonnage du stylet" décrite au chapitre 2.

## Le transfert infrarouge des données ne fonctionne pas

Si vous rencontrez des difficultés pour transférer des données par l'intermédiaire de l'interface infrarouge, vérifiez les points suivants:

- Le port IrDA de l'ardoise doit être capable de "voir" le port IrDA de l'autre périphérique. La ligne de vue entre ces deux ports IrDA doit être dégagée de tout obstacle.
- La distance entre les deux appareils ne doit pas dépasser 1 mètre environ.
- L'axe du port IrDA de l'ardoise ne doit pas faire un angle de plus de 15 degrés avec l'axe du port IrDA du périphérique
- Le périphérique que vous utilisez pour essayer de communiquer doit être conforme à la révision 1.1 (ou 1.0) de la norme IrDA.

## L'ardoise ne répond pas au stylet

Si votre ardoise ne répond pas au stylet, connectez-la à un clavier extérieur pour voir si elle répond à ses commandes. Si le système ne répond toujours pas, l'application ou le système se sont peut-être plantés et il peut être nécessaire de réinitialiser le système.

## Le volume audio est trop bas

Si le volume du haut-parleur de votre ardoise ou celui du casque téléphonique externe est trop bas, vérifiez les points suivants:

- Assurez-vous que le haut-parleur (ou la sortie casque si vous utilisez un casque téléphonique) est activé. Pour ce faire, tapez sur la touche silence: le système émet un bip si le haut-parleur ou la sortie casque est activé.
- Assurez-vous que le niveau de volume choisi grâce aux touches de réglage est suffisant pour permettre l'audition.
- Assurez-vous que la boîte "silence" qui se trouve dans le contrôle du volume système (accessible par le châssis) n'est pas activée.
- Assurez-vous que le niveau de volume configuré dans votre logiciel audio est suffisant pour permettre l'audition.

## Configuration des interfaces des périphériques

Certains périphériques peuvent se désactiver au cours de la configuration du BIOS. Si l'interface que vous voulez utiliser ne fonctionne pas avec votre périphérique, assurez-vous que celui-ci est activé dans le BIOS. Contactez votre service d'assistance clients ou votre revendeur si vous avez besoin d'aide pour configurer BIOS.



## Spécifications matériel de Stylistic 3400

Le tableau ci-dessous indique les spécifications matériel générales de Stylistic 3400 par catégorie.

<b>Spécifications de Stylistic 3400</b>	
<b>Spécifications physiques</b>	
Dimensions	11" l x 8,5" p x 1,1" h (280 mm x 215 mm x 27,4 mm)
Poids	3,2 lbs. (1,45 kg)
<b>Spécifications de traitement</b>	
Unité centrale	Intel Pentium III
Ensemble de puces	Intel 440MX - 100
Vitesse de processeur	400 MHz
<b>Spécifications de mémoire vive/disque dur</b>	
Mémoire vive principale	64 Mo sur la carte principale modules d'expansion de 32, 64 et 128 Mo disponibles, avec un maximum de 192 Mo pour le système
Cache L1 (unité centrale)	16 Ko
Cache L2	256 Ko
BIOS sur disque	512 Ko (mémoire morte flash extensible)
Disque dur	<ul style="list-style-type: none"><li>• disque dur 2,5" amovible</li><li>• disque dur IDE 6 Go</li><li>• Ultra ADM</li></ul>

## Spécifications de Stylistic 3400 (suite)

### Spécifications entrée/sortie

Digitaliseur	<ul style="list-style-type: none"><li>• résistif, sans effet paume de la main</li></ul>
Affichage	<ul style="list-style-type: none"><li>• Affichage couleur intérieur 10,4" TFT XGA (1024 x 768 points) 256 K couleurs Luminosité : 8 niveaux</li><li>• Affichage couleur intérieur/extérieur 10,4" TFT SVGA (800 x 600 points) 256 K couleurs Luminosité : 8 niveaux</li></ul>
Mémoire vive vidéo	VRAM 2,5 Mo
<b>Spécifications interface</b>	
Connecteurs pour cartes PCMCIA	<ul style="list-style-type: none"><li>• Un de type II</li><li>• PCMCIA CardBus version 3.0</li><li>• Port vidéo zoom</li></ul>
Interfaces intégrées	<ul style="list-style-type: none"><li>• FDD</li><li>• RJ-11</li><li>• USB</li><li>• DC-In</li><li>• Connecteur vidéo</li><li>• Connecteur d'extension</li></ul>
Infrarouge	IrDA version 1.1 (FIR, 4Mb/s)
Audio	<ul style="list-style-type: none"><li>• Fonction son + codec AC'97 (codec stéréo à 18 bits)</li><li>• compatible avec Sound Blaster Pro</li><li>• Microphone et haut-parleur internes</li><li>• Prises jacks pour microphone et casque téléphonique</li></ul>
Contacts de la station d'accueil pour utilisation fréquente	<ul style="list-style-type: none"><li>• DC-In</li><li>• Hôte USB</li></ul>

<b>Spécifications de Stylistic 3400 (suite)</b>	
Commandes utilisateur	<ul style="list-style-type: none"> <li>• Touches rapides : programmable, volume, affichage, luminosité, bouton droit, hovering</li> <li>• Bouton suspend/resume</li> <li>• Bouton Réinit. (interrupteur de mise hors tension)</li> </ul>
Témoins d'état (diodes lumineuses)	<ul style="list-style-type: none"> <li>• Alimentation</li> <li>• Charge/c.c.</li> <li>• Niveau de la batterie</li> <li>• Disque dur</li> <li>• Hovering</li> </ul>
<b>Spécifications alimentation électrique</b>	
Batterie principale	<ul style="list-style-type: none"> <li>• 6 éléments</li> <li>• Amovible, lithium-ion</li> <li>• 10,8 V @ 2600 mAH</li> <li>• Remplaçable à chaud</li> <li>• Durée de charge : Mode suspend/hors tension : 3 heures (90 %), 4 heures (100 %) En fonctionnement : 8 heures (100 %)</li> <li>• Durée de vie : ~2,5 heures (la durée de vie de la batterie dépend du système d'exploitation, des économies d'énergie et des applications utilisées)</li> <li>• Durée de vie en mode Suspend : 5 jours au minimum Hors tension : environ 30 jours</li> </ul>
<b>Spécifications environnementales</b>	
Température	En fonctionnement : 5° - 35° C (41° - 95° F) Hors fonctionnement : -20° - 60° C (-4° - 140° F)
Humidité	En fonctionnement : 20 à 80 % sans condensation Hors fonctionnement : 20 à 80 % sans condensation
<b>Spécifications pour homologation</b>	
Emissions	<ul style="list-style-type: none"> <li>• EN55022, Classe B</li> <li>• FCC Partie 15, Classe B</li> </ul>

<b>Spécifications de Stylistic 3400 (suite)</b>	
Immunité	<ul style="list-style-type: none"> <li>• EN61000-4-2</li> <li>• EN61000-4-3</li> <li>• EN61000-4-4</li> </ul>
Sécurité	<ul style="list-style-type: none"> <li>• UL1950</li> <li>• CSA950</li> <li>• IEC950</li> </ul>
<b>Spécifications supplémentaires</b>	
Systèmes d'exploitation	Windows 98, Windows NT 4.0 Workstation, Windows 2000
Certification CE	<ul style="list-style-type: none"> <li>• EN55022 (y compris CISPR22 émissions de classe B)</li> <li>• EN60950 (label de sécurité TuV)</li> </ul>



### **Notice sur la technologie de numériseur**

L'affichage de votre ardoise à stilet utilise une technologie innovante de numériseur à gel réducteur d'indice de réfraction qui améliore de façon spectaculaire la visibilité à l'extérieur. Le nouvel affichage surpasse les affichages extérieurs conventionnels en assurant une meilleure visibilité à la lumière solaire directe ainsi qu'une image claire et lumineuse à l'intérieur, dans des conditions d'éclairage faible ou la nuit.

Cette nouvelle technologie repose sur l'utilisation d'un liquide entre les couches du numériseur pour réduire au minimum la réfraction de la lumière et l'éblouissement. En raison de cette technique, les utilisateurs peuvent remarquer l'apparition de petites bulles d'air qui sont produites par les changements de pression (tels ceux que l'on subit dans un avion). Ces bulles microscopiques sont temporaires et elles n'affectent pas les performances ou l'utilisation de l'ardoise. Le numériseur fonctionne normalement en leur présence.

Les bulles d'air se forment lorsque le liquide se vaporise sous l'effet du changement de pression. Lorsque l'ardoise retrouve des conditions d'utilisation normales, les petites bulles ne tardent pas à être réabsorbées dans le liquide.

Dans certains cas, les bulles d'air peuvent se combiner en une bulle plus grosse. Il est possible de disperser de telles bulles et de les faire réabsorber par le liquide à l'aide d'un tissu en coton doux en frottant doucement l'écran d'un mouvement circulaire, semblable à celui qui permet de le débarrasser des empreintes digitales.



---

# Index

## A

- accessoires en option, 2
- adaptateur c.c., 2
- affichage
  - écran, nettoyage, 35
  - l'écran est vide, 36
  - luminosité, réglage, 24
- affichage d'état, 7
  - témoin batterie, 9
  - Témoin charge/entrée c.c., 8
  - témoin d'accès au disque dur, 9
  - témoin d'alimentation, clignotant, 18
  - témoin d'alimentation, états système indiqués par le, 8, 18
  - témoin mode hovering, 10
- alimentation allume-cigares, 2
- arrêt du système, 20

## B

- batterie en pont, 30
- berceau à montage mural, 2
- berceau pour utilisation fréquente, 2
- Bloc batterie
  - niveau bas d'alerte (batterie), 21
  - niveau critique de charge, 22
- bloc batterie, 2
  - chargement, 26
  - extraction et installation, 27, 28
  - ne se met pas en charge, 27
  - niveau critique de charge, 22
  - pas d'effet mémoire, 27
  - protection contre les surcharges, 27
  - stockage en unité système, 34
  - temps de charge, 27
- bloc batterie amovible, 5
- bouton de libération de la batterie, 15
- Bouton Réinit., 4
- bouton suspend/resume, 15

## C

- Carte PCMCIA, 13
  - connecteur, 4, 31
- casque téléphonique, 4
- chargement du bloc batterie, 26
- chargeur de batteries externe, 2
- clavier infrarouge, 2
- clavier USB, 2
- configuration de l'interface des périphériques, 37
- Connecteur d'alimentation en courant continu, 13
- connecteur d'alimentation en courant continu, 4
- connecteur de lecteur de disquettes, 13
- connecteur vidéo zoom, 13
- connecteurs et interfaces périphériques, 11
- connecteurs périphériques, 13
- consommation d'énergie, 17
- contacts métalliques, 5
- contacts métalliques pour utilisation fréquente, 14
- couvercle de mémoire, 6
- couvercle du disque dur, 6
- curseur
  - ne suit pas le stylet, 36

## D

- dépannage, 36
- détermination du mode veille, 21
- diodes lumineuses d'état du système, 3
- duplicateur de port, 2
  - connecteur, 14

## E

- énergie de la batterie
  - réduction de la consommation, 29
  - utilisée en mode Suspend-to-RAM, 21
- entretien et maintenance, 33
- étalonnage du stylet, 25
- état "Idle", 17
- Etat Arrêt, 17
- état Arrêt, 20

états système, 17, 18  
Etat "Idle", 17  
état Arrêt, 17  
Etat Marche, 17  
Sauvegarde sur disque, 17  
Suspend-to-RAM, 17  
événements de ventilation, 4, 6

## H

haut-parleur, 5  
housse, 2  
housse portfolio, 2

## I

interfaces  
connecteurs et périphériques, 11

## J

jauge de batterie, 27

## K

kit couvre-antenne, 2

## L

le système ne reprend pas les opérations, 36  
le transfert infrarouge des données ne fonctionne pas,  
37  
lecteur de disquettes externe, 2  
loquet de la batterie, 5  
luminosité, 23  
réglage, 24

## M

microphone, 4  
mini station d'accueil, 2  
mise hors tension du système, 20  
mode de sauvegarde sur disque, 17, 20, 21, 22  
Modem  
port, 4  
modem, 14

connexion, 30  
moniteur vidéo externe, 13, 24

## N

nettoyage de l'écran, 35  
niveau bas d'alerte (batterie), 21  
niveau critique de charge de la batterie, 22

## P

point de verrouillage du duplicateur de port, 4  
port clavier infrarouge, 4, 14  
port d'interface système, 5, 14  
port de lecteur de disquettes, 4, 13  
port infrarouge, 6  
Port IrDA, 14  
port IrDA, 4, 14  
Port USB, 4, 13  
port vidéo, 4, 13  
prise jack pour casque téléphonique, 13  
prise jack pour microphone, 13  
problèmes, résolution, 36  
protection de l'écran, 33  
protège-écrans, 2  
pupitre pliant, 2

## R

réduction de la consommation de l'énergie de la  
batterie, 29  
reprendre les opérations, 22, 36  
réseau local / modem interne, 1  
résolution des problèmes, 36

## S

Spécifications de Stylistic 3400  
Alimentation, 41  
environnementales, 41  
homologation, 41  
interface, 40  
supplémentaires, 42  
Spécifications de Stylistic 3400  
entrée/sortie, 39  
mémoire vive/disque dur, 39  
physiques, 39

- traitement, 39
- stockage de l'unité système, 34
- stylet, 3
  - attache, 2
  - ne répond pas, 37
  - points de fixation de l'attache, 4
  - remplacement, 26
  - utilisation, 24
- Styler Stylistic, 2
- Stylistic 3400
  - accessoires, 2
  - éléments inclus avec, 1
  - entretien et maintenance, 33
  - fonctions, 3, 5
  - stockage, 34
  - utilisation, 17
- surchauffé, éviter, 35
- Suspend/Resume
  - bouton, 4
  - désactivé, 22
- Suspend-to-RAM, 17
  - mode, 21, 22
- suspension des opérations du système, 20

## T

- témoin batterie, 9, 15
- Témoin charge/entrée c.c., 8
- témoin d'accès au disque dur, 9
- témoin d'alimentation, 8, 18
  - clignotant, 18, 21
  - non affiché, 18
- témoin de jauge de batterie, 21
- témoin mode hovering, 10
- témoins, 8
- touche de sélection écran, 24
- touche programmable, 23
- touche silence, 23
- touches de réglage de volume, 23
- touches rapides, 4, 23
  - bouton droit de la souris, 24
  - hovering du stylet, 24
  - luminosité, 24
  - Programmable, 23
  - sélection de l'affichage, 24
  - silence du haut-parleur, 23
  - volume, 23
- touches rapides d'hovering du stylet, 24

- touches rapides de luminosité, 24

## U

- Universal Serial Bus (bus série universel), 4
- utilisation de Stylistic 3400, 17
- utilisation du stylet, 24

## V

- verrou de libération de la batterie, 15
- Verrou Kensington, 15
- verrou Kensington, 6
- volume audio trop bas, 37

## W

- Windows 2000, 1
- Windows 98, 1
- Windows NT4.0 Workstation, 1

